

R74M, P74M

Filtro magnetico a Y e magnete di ricambio

Magnetic Y-filter and spare part magnet

Istruzioni / Instruction
047U57528  11/2025



R74M



P74M



VIDEO

Inquadra con lo smartphone o il tablet il QR-Code per visualizzare il video-tutorial.



VIDEO

Frame the QR code with your smartphone or tablet to view the video tutorial.

Versioni e codici

CODICE PRODUCT CODE	ATTACCHI CONNECTIONS	Kv
R74MY003	G 1/2"F	3,1
R74MY004	G 3/4"F	5,6
R74MY005	G 1"F	9,7
R74MY006	G 1-1/4"F	17,0
R74MY007	G 1-1/2"F	20,8
R74MY008	G 2"F	35,9

Dati tecnici

- Fluidi compatibili: acqua e soluzione glicolate (max. 50 %)
- Campo di temperatura: 5÷70 °C (90 °C per brevi picchi)
- Pressione massima di esercizio: 30 bar
- Capacità filtrante: 500 µm

Materiali

- Corpo e tappo: ottone UNI EN 12165 - CW617N
- O-Ring: EPDM
- Rete metallica: acciaio inox AISI 304
- Magnete (P74M): neodimio N35H

Componenti

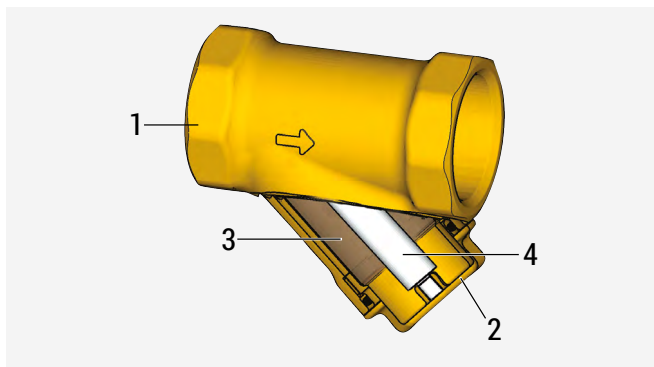

Versions and codes

Ricambi

- P74MY001: kit magnetico per filtri R74MY003, R74MY004 (lunghezza 29 mm) e per valvole a sfera con filtro R701F da 3/8", 1/2" e 3/4"
- P74MY002: kit magnetico per filtri R74MY005, R74MY006 (lunghezza 44 mm) e per valvole a sfera con filtro R701F da 1"
- P74MY003: kit magnetico per filtri R74MY007, R74MY008 (lunghezza 55 mm)
- P36S: rete metallica in acciaio inox (da 1/2" a 2")

Spare parts

- P74MY001: magnetic kit for R74MY003, R74MY004 filters (length 29 mm) and for 3/8", 1/2", 3/4" R701F valves with integrated filter
- P74MY002: magnetic kit for R74MY005, R74MY006 filters (length 44 mm) and for 1" R701F valves with integrated filter
- P74MY003: magnetic kit for R74MY007, R74MY008 filters (length 55 mm)
- P36S: stainless steel metallic mesh (from 1/2" to 2")

Technical data

- Fluids of use: water and glycol solutions (max. 50 %)
- Temperature range: 5÷70 °C (90 °C for short peaks)
- Max. working pressure: 30 bar
- Filtering capacity: 500 µm

Materials

- Body and cap: UNI EN 12165 - CW617N brass
- O-Ring: EPDM
- Metallic mesh: stainless steel AISI 304
- Magnet (P74M): neodymium N35H

Components

- 1 Corpo del filtro
Filter body
- 2 Tappo
Cap
- 3 Rete metallica
Metallic mesh
- 4 Magnete
Magnet

► Funzionamento

Funzionamento filtro magnetico R74M

Il flusso termovettore entra nel filtro e subisce un rallentamento tale da favorire la separazione delle impurità solide.

Le impurità vengono separate in seguito alla collisione con la rete metallica (A) e precipitano sul fondo del tappo; quelle ferrose vengono trattenute dalla forza di attrazione generata dal magnete (B).

Il corpo del filtro è costruito in modo da sfruttare tutta la superficie filtrante allungando i tempi di funzionamento prima dello sporco totale della rete. All'occorrenza è possibile estrarre il filtro e pulirlo con acqua corrente per ripristinare la superficie di passaggio.

► Operation

R74M magnetic Y-filter operation

The flow enters the filter and is slowed down, allowing for the separation of the solid impurities present in the fluid.

The solid impurities are separated when they collide with the metal mesh (A) and ferrous particles are retained by the attraction force generated by the magnet (B). The filter body is designed to make the most of the entire filtering surface, increasing the length of time for which it is functional before the mesh becomes completely dirty.

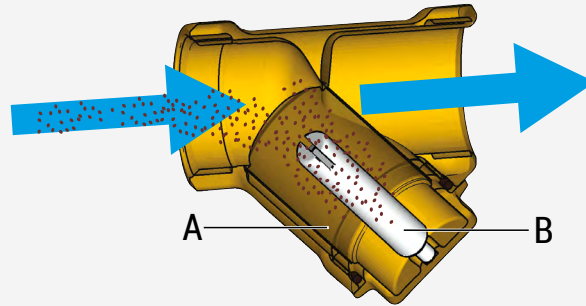

Funzionamento valvole R701F insieme a kit magnetico P74M

È possibile installare il kit magnetico P74M all'interno della valvola R701F per ottenere un filtraggio ancora più efficace.

Con valvola aperta il flusso termovettore entra nel filtro e subisce un rallentamento tale da favorire la separazione delle impurità solide.

Le impurità vengono separate in seguito alla collisione con la rete metallica e precipitano sul fondo del tappo; quelle ferrose vengono trattenute dalla forza di attrazione generata dal magnete.

Operation of R701F valves with P74M magnetic kit

It is also possible to install the P74M magnetic kit inside the R701F valve to obtain an even more effective filtering.

When the valve is open the heat transfer fluid flows through the filter, then it slows down to enable the separation of solid debris.

Impurities are filtered when colliding with the metallic mesh and fall on the bottom of the cap; ferrous impurities are retained by the attraction force generated by the magnet.

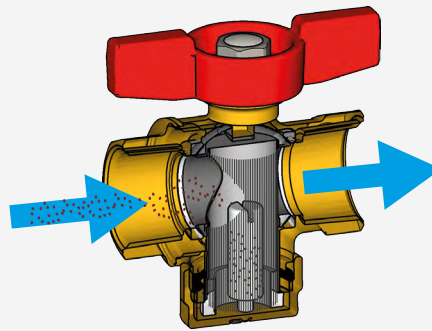

► Dimensioni

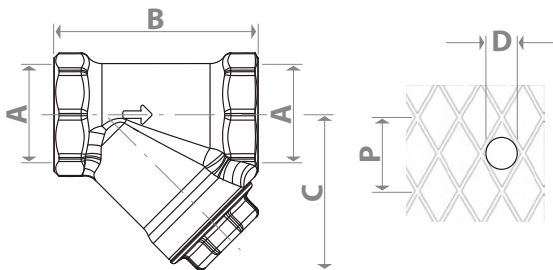

► Dimensions

CODICE PRODUCT CODE	A [mm]	B [mm]	C [mm]	P [mm]	D [μm]	N
R74MY003	G 1/2"F	48	35			
R74MY004	G 3/4"F	57	42			
R74MY005	G 1"F	68	52			
R74MY006	G 1-1/4"F	82	65	1	500	70
R74MY007	G 1-1/2"F	90	72			
R74MY008	G2"F	108	88			

P: passo dei fori
D: diametro foro inscritto
N: numero di fori per cm²

P: passage of holes
D: diameter of hole inscribed
N: number of holes per cm²

Installazione

Installazione del filtro R74M

Il filtro R74M deve essere installato a monte di tutti i componenti di impianto che possono subire danni o inefficienze dovuti a presenza di impurità. È consigliato installare a monte e a valle del filtro delle valvole di intercettazione, per facilitarne la manutenzione.

Il filtro è normalmente installato all'ingresso della rete di alimentazione idrica prima di valvole di ritegno, disconnettori e riduttori di pressione.

Viene anche utilizzato in circuiti chiusi di riscaldamento all'ingresso del generatore di calore per proteggere gli scambiatori da eventuali impurità provenienti dall'impianto.

Per una miglior efficienza di filtraggio e di deposito delle impurità solide, è consigliabile l'installazione del corpo del filtro su tubazioni orizzontali con il tappo rivolto verso il basso.

Per una corretta installazione, fare riferimento al senso del flusso indicato dalla freccia stampigliata sul corpo del filtro.

AVVERTENZA. Il simbolo riportato sul tappo del filtro indica la presenza di campi magnetici  eventuale causa di danni ad apparecchiature elettroniche (compresi pacemaker ) che siano poste in prossimità.

AVVERTENZA. Prima di installare il filtro si consiglia di verificare le condizioni operative dell'impianto, come pressione e temperatura, per garantire che siano comprese entro il campo di funzionamento. È importante che l'accesso al filtro sia libero per eventuali manutenzioni.

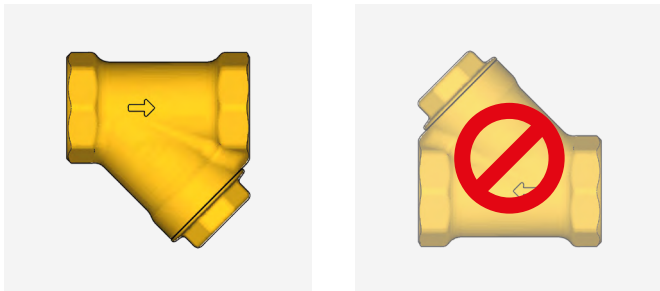

Installation

Installation of R74M filter



The R74M filter must always be fitted upstream of all of system components which could become damaged or less effective due to the presence of impurities.

It is recommended to install shut-off valves upstream and downstream of the filter, to facilitate periodic maintenance.

It is usually installed at the entrance to the water supply system before the check valve, preventers and pressure reducers.

It can also be used in closed heating circuits at the entrance to the heat generator to protect the exchanger from any impurities originating from the system. For increased efficiency with regard to filtering and deposit of solid impurities, it is advisable to install the filter body on the horizontal piping with the filter cap facing downwards.

For correct installation, please check the flow direction indicated by the arrow stamped on the filter body.

WARNING. The symbol on the filter cap indicates the presence of magnetic fields  which can cause damage to electronic devices (including pacemakers ) that are placed in close proximity.

WARNING. It is recommended that, before installing the filter, the operating conditions of the system are checked, including pressure and temperature, in order to ensure that these are included in the operating range. It is important that the filter is accessible so that any necessary maintenance can be carried out.

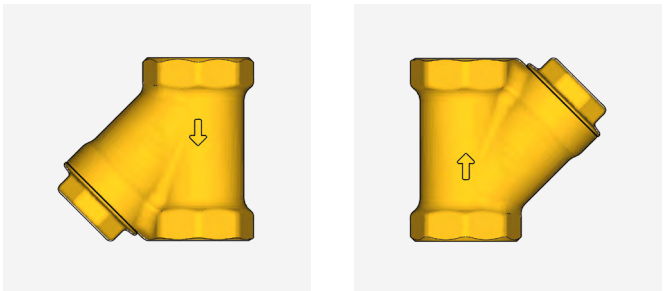



Installazione del kit magnetico P74M su valvole R701F

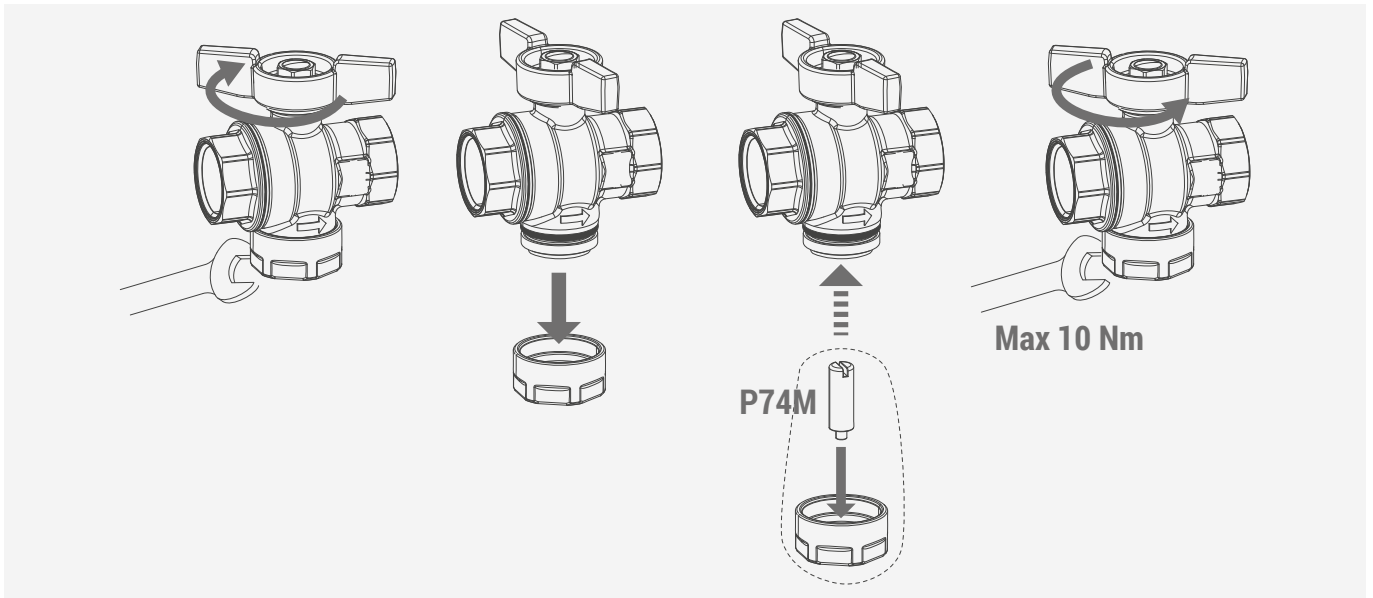

- Chiudere la sfera della valvola ruotando la maniglia a farfalla.
- Svitare il tappo utilizzando una chiave di idonea dimensione.
- Avvitare il kit magnetico P74M al tappo tramite la vite del magnete e l'attacco filettato femmina presente all'interno del tappo.
- Riavvitare il tappo provvisto di magnete fino in battuta (max. 10 Nm) ed aprire la sfera della valvola ruotando la maniglia a farfalla.
- Applicare sul tappo l'adesivo (fornito con il kit P74M) con l'identificazione della presenza di magnete .

Installation of P74M magnetic kit on R701F valves

- Close the valve ball turning the T-handle.
- Loosen the octagonal cap using a proper wrench.
- Screw the P74M magnet to the cap using the magnet screw and the female threaded connection inside the cap.
- Screw the cap fitted with the magnet as far as it will go (max. 10 Nm) and open the valve by turning the T-handle.
- Apply the adhesive on the cap (supplied with the P74M kit) identifying the presence of the magnet .



AVVERTENZA. Il simbolo riportato sul tappo della valvola indica la presenza di campi magnetici  eventuale causa di danni ad apparecchiature elettroniche (compresi pacemaker ) che siano poste in prossimità.

WARNING. The symbol on the cap indicates the presence of magnetic fields  which can cause damage to electronic devices (including pacemakers ) that are placed in close proximity.

Manutenzione

La manutenzione del filtro deve essere effettuata con una frequenza tanto maggiore quanto maggiore è la presenza di impurità nel fluido utilizzato. In ogni caso si consiglia di effettuare la pulizia del filtro almeno una volta all'anno per evitare, oltre alla riduzione eccessiva delle portate di impianto, la formazione di incrostazioni irreversibili che obbligano la sostituzione della rete filtrante. Per svolgere la pulizia della rete metallica e del magnete, procedere come descritto in seguito:

1) Chiudere le valvole d'intercettazione a monte e a valle del filtro.

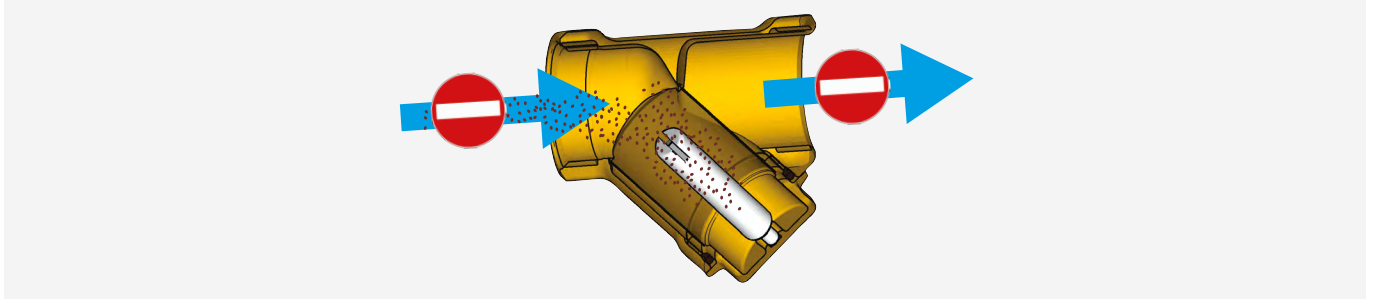

2) Svitare il tappo ed estrarre il magnete e la rete metallica montati su di esso.

3) Pulire la rete metallica sotto acqua corrente aiutandosi con spazzole a setole in materiale plastico.

Per facilitare la pulizia è possibile smontare temporaneamente sia la rete metallica, sia il magnete dal tappo.

Controllare che la superficie del filtro sia totalmente ripristinata (in caso di ostruzioni irreversibili, o rotture del filtro, provvedere alla sostituzione).

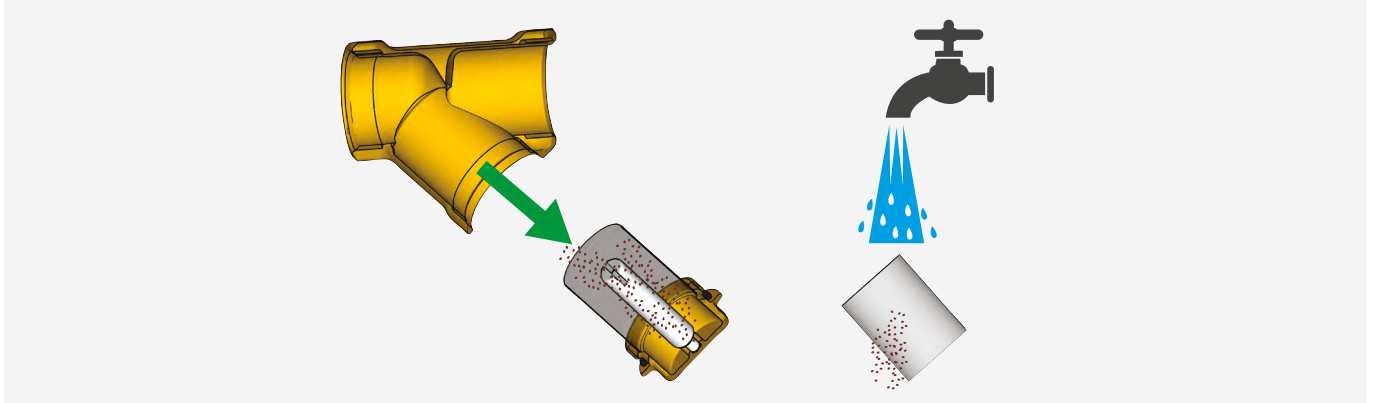

4) Rimontare eventualmente il magnete e la rete metallica sul tappo ed avvitarlo sul corpo del filtro

5) Aprire le valvole di intercettazione a monte e a valle del filtro.

AVVERTENZA. Dopo la fase di riempimento impianto, si consiglia di effettuare la prima pulizia del filtro già dopo una settimana di funzionamento per togliere le ostruzioni dovute a residui di installazione (trucioli metallici, elementi di tenuta).

NOTA. DIRETTIVA EUROPEA 2014/68/UE.

Il prodotto illustrato nella presente scheda tecnica soddisfa i requisiti della direttiva 2014/68/UE ed è esentato dalla marcatura CE, in base all'art. 4.3.

Maintenance

Filter maintenance must be carried out as often as necessary, according to the level of impurities in the fluid being used.

Anyway, it is recommended that the filter is cleaned at least once a year to avoid excessive reductions in flow rate as well as the formation of irreversible build-up which necessitates the replacement of the filter mesh.

To carry out the cleaning of the metallic mesh and the magnet, proceed as described below:

1) Close the shut-off valves upstream and downstream the filter.

2) Unscrew the cap and remove the magnet and the metal mesh mounted on it.

3) Clean the metallic mesh under running water, using a plastic bristle brush. For easier cleaning, you can temporarily remove both the metal mesh and the magnet from the cap.

Check that the surface of the filter is completely clean (where irreversible obstructions are present, or where the filter is broken, it will need to be replaced).

4) Replace the magnet and the metal mesh on the cap and screw it on the filter body.

5) Open the shut-off valves upstream and downstream the filter.

WARNING. After the system filling phase is complete, the filter should be cleaned for the first time after a week of operation, to remove any obstruction from installation residue (metal shavings, sealing elements etc).

NOTE. EUROPEAN DIRECTIVE 2014/68/UE.

The product illustrated in this technical specification satisfies the requirements of Directive 2014/68/UE and is exempt from CE marking, according to Article 4.3.

Avvertenze per la sicurezza. L'installazione, la messa in servizio e la periodica manutenzione del prodotto devono essere eseguite da personale professionalmente abilitato, in accordo con i regolamenti nazionali e/o i requisiti locali. L'installatore qualificato deve adottare tutti gli accorgimenti necessari, incluso l'utilizzo di Dispositivi di Protezione Individuale, per assicurare la propria incolumità e quella di terzi. L'errata installazione può causare danni a persone, animali o cose nei confronti dei quali Giacomini S.p.A. non può essere considerata responsabile.

Smaltimento imballo. Scatole in cartone: raccolta differenziata carta. Sacchetti in plastica e pluriball: raccolta differenziata plastica.

Smaltimento del prodotto. Alla fine del suo ciclo di vita il prodotto non deve essere smaltito come rifiuto urbano. Può essere portato ad un centro speciale di riciclaggio gestito dall'autorità locale o ad un rivenditore che offre questo servizio.

Altre informazioni. Per ulteriori informazioni consultare il sito giacomini.com o contattare il servizio tecnico. Questa comunicazione ha valore indicativo. Giacomini S.p.A. si riserva il diritto di apportare in qualunque momento, senza preavviso, modifiche per ragioni tecniche o commerciali agli articoli contenuti nella presente comunicazione. Le informazioni contenute in questa comunicazione tecnica non esentano l'utilizzatore dal seguire scrupolosamente le normative e le norme di buona tecnica esistenti.

Safety warning. Installation, commissioning and periodical maintenance of the product must be carried out by qualified operators in compliance with national regulations and/or local standards. A qualified installer must take all required measures, including use of individual Protection Devices, for his and others' safety. An improper installation may damage people, animals or objects towards which Giacomini S.p.A. may not be held liable.

Package Disposal. Carton boxes: paper recycling. Plastic bags and bubble wrap: plastic recycling.

Product Disposal. Do not dispose of product as municipal waste at the end of its life cycle. Dispose of product at a special recycling platform managed by local authorities or at retailers providing this type of service.

Additional information. For more information, go to giacomini.com or contact our technical assistance service. This document provides only general indications. Giacomini S.p.A. may change at any time, without notice and for technical or commercial reasons, the items included herewith. The information included in this technical sheet do not exempt the user from strictly complying with the rules and good practice standards in force.